



Platos divisores Tavole girevoli

CARACTERÍSTICAS

- *Pueden ser fijados vertical y horizontal*
- *Dos sistemas de división: con dentado HIRTH o con dos pins cónicos,*
- *Una sola conexión neumática de alimentación*

CARATTERISTICHE

- *Installazione ad asse verticale o orizzontale*
- *Due sistemi di divisione: dentatura HIRTH o due perni conici*
- *Un solo tubo di alimentazione aria*

Platos divisores Tavole rotanti



PESO

38 Kg

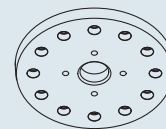

EJE HORIZONTAL
ASSE ORIZZONTALE

P = NEUMÁTICO /
con válvulas interna
PNEUMÁTICA /
con valvole interne

DIVISIONES CON DOS PINS CÓNICOS
DIVISIONI CON DUE PERNI
D24 = 3.4.6.8.12.24

PLATO CON RANURAS EN T
SCANALATURE A T SUL
PIATTO

TA 220 /P /D24 /T

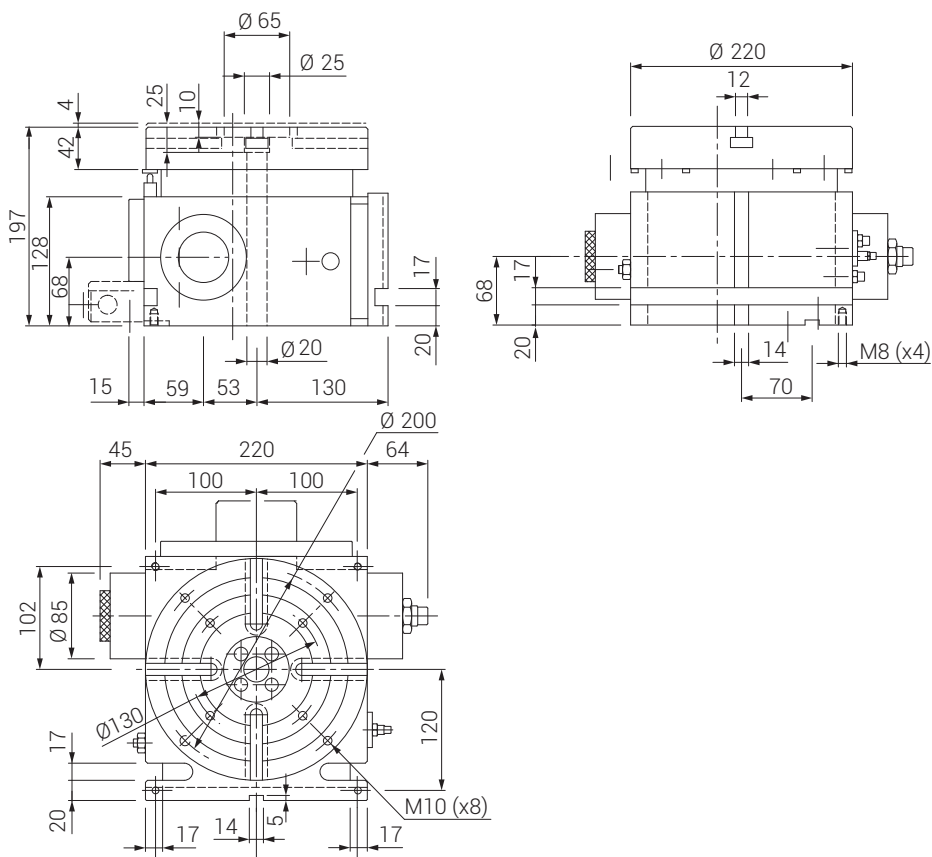

CARACTERÍSTICAS / CARATTERISTICHE

Precisión Angular Precisione angolare	Sobre diámetro del plato Sul diametro tavola	Precisión de Planitud Planarità tavola	Precisión de Centraje Precisione centraggio	Presión de Trabajo Pressione d'esercizio	Fuerza de bloqueo Forza di bloccaggio	Impulso rotativo Coppia in rotazione
+/- 10 Arc sec	+/- 0,005 mm	0,02 mm	0,02 mm	6 - 8 Bar	4500 N	25 Nm

FUERZAS DE MECANIZADO / FORZE DI LAVORO

Carga max. Estática axial Max. spinta assiale	Max. presión Tangencial Max. forza tangenziale	Max. momento volteo Max. coppia ribaltante
15000 N	250 Nm	350 Nm

CARGA MAX. / CARICHI MAX. TRASPORTABILI

Carga max. Axis Horizontal Ad asse orizzontale	Momento max. de inercia Momento di inerzia max.
40 Kg 80 Nm	12 Nm ²

Platos divisores Tavole rotanti



PESO

38 Kg

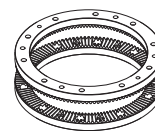

EJE HORIZONTAL
ASSE ORIZZONTALE

P = NEUMÁTICO /
con válvulas interna
PNEUMÁTICA /
con valvole interne

SISTEMA DE DIVISIÓN HIRTH
DIVISIONI CON CORONA HIRTH
Z72 = 3.4.6.8.12.24

PLATO CON RANURAS EN T
SCANALATURE A T SUL
PIATTO

TA 220 /P /Z72 /T

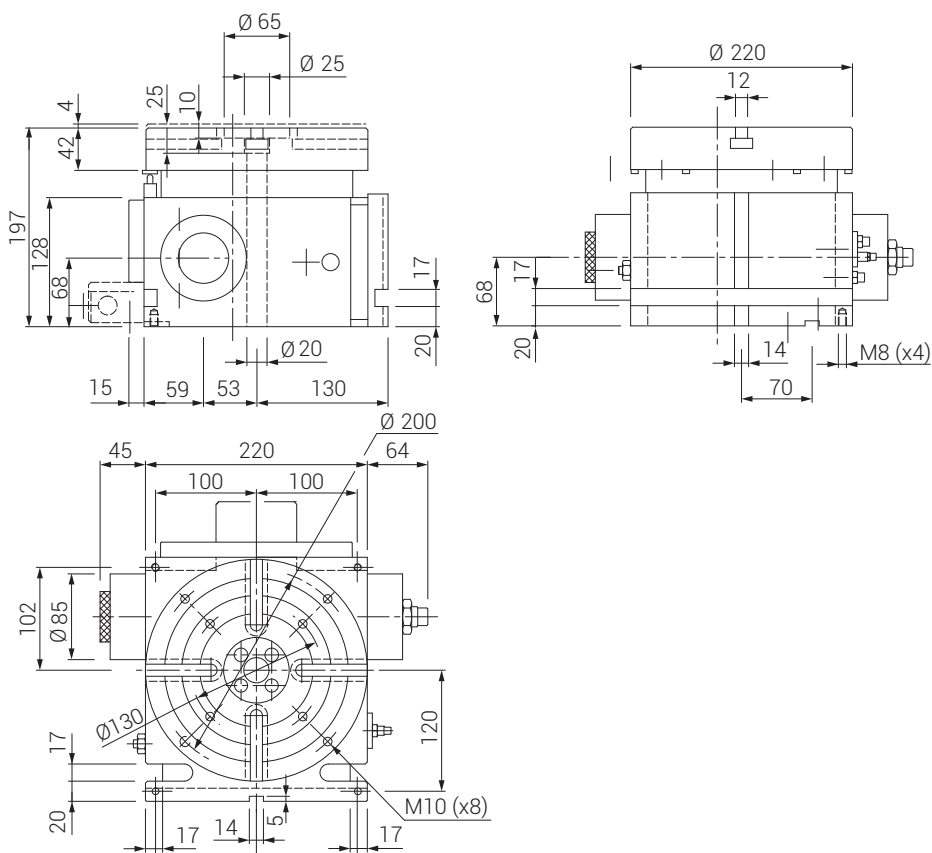

CARACTERÍSTICAS / CARATTERISTICHE

Precisión Angular Precisione angolare	Sobre diámetro del plato Sul diametro tavola	Precisión de Planitud Planarità tavola	Precisión de Centraje Precisione centraggio	Presión de Trabajo Pressione d'esercizio	Fuerza de bloqueo Forza di bloccaggio	Impulso rotativo Coppia in rotazione
+/- 5 Arc sec	+/- 0,0025 mm	0,02 mm	0,02 mm	6 - 8 Bar	4500 N	25 Nm

FUERZAS DE MECANIZADO / FORZE DI LAVORO

Carga max. Estática axial Max. spinta assiale	Max. presión Tangencial Max. forza tangenziale	Max. momento volteo Max. coppia ribaltante
15000 N	500 Nm	350 Nm

CARGA MAX. / CARICHI MAX. TRASPORTABILI

Carga max. Axis Horizontal Ad asse orizzontale	Momento max. de inercia Momento di inerzia max.
40 Kg 80 Nm	12 Nm ²

Platos divisores Tavole rotanti



PESO

85 Kg

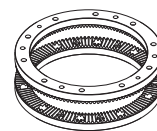

EJE VERTICAL
ASSE VERTICALE

P = NEUMÁTICO /
interne Magnetventile
PNEUMATICA /
con valvole interne

SISTEMA DE DIVISIÓN HIRTH
DIVISIONI CON CORONA HIRTH
Z72=3.4.6.8.12.24

TA 326 /P /Z72

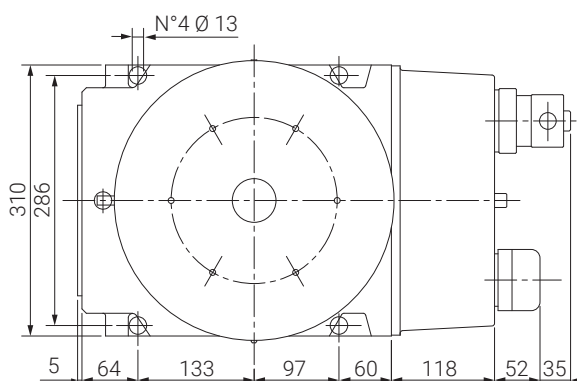
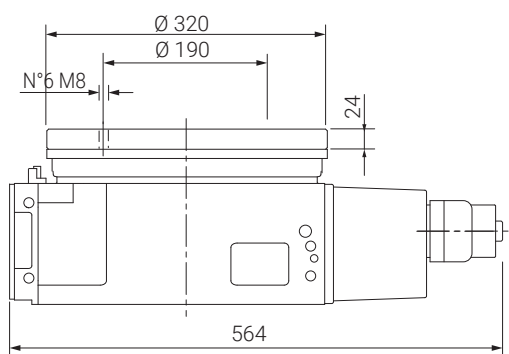
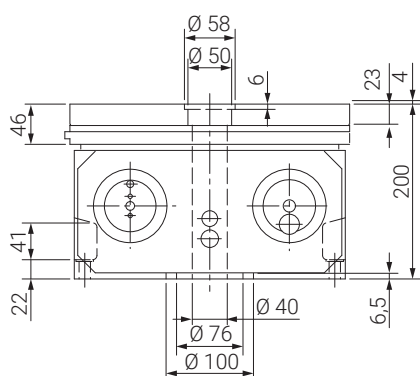

CARACTERÍSTICAS / CARATTERISTICHE

Precisión Angular Precisione angolare	Sobre diámetro del plato Sul diametro tavola	Precisión de Planitud Planarità tavola	Precisión de Centraje Precisione centraggio	Presión de Trabajo Pressione d'esercizio	Fuerza de bloqueo Forza di bloccaggio	Impulso rotativo Coppia in rotazione
+/- 5 Arc sec	+/- 0,004 mm	0,02 mm	0,02 mm	6 Bar	15800 N	100 Nm

FUERZAS DE MECANIZADO / FORZE DI LAVORO

Carga max. Estática axial Max. spinta assiale	Max. presión Tangencial Max. forza tangenziale	Max. momento volteo Max. coppia ribaltante
30000 N	950 Nm	600 Nm

CARGA MAX. / CARICHI MAX. TRASPORTABILI

Carga max. Axis Horizontal Ad asse verticale	Momento max. de inercia Momento di inerzia max.
250 Kg	200 Nm ²

Platos divisores Tavole rotanti



PESO

280 Kg

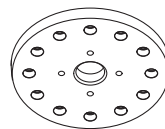

EJE VERTICAL
ASSE VERTICALE

P = NEUMÁTICO /
con válvulas interna
PNEUMATICA /
con valvole interne

DIVISIONES CON DOS PINS CÓNICOS
DIVISIONI CON DUE PERNI
Z72 = 3.4.6.8.12.24

TA 600 /P /D24

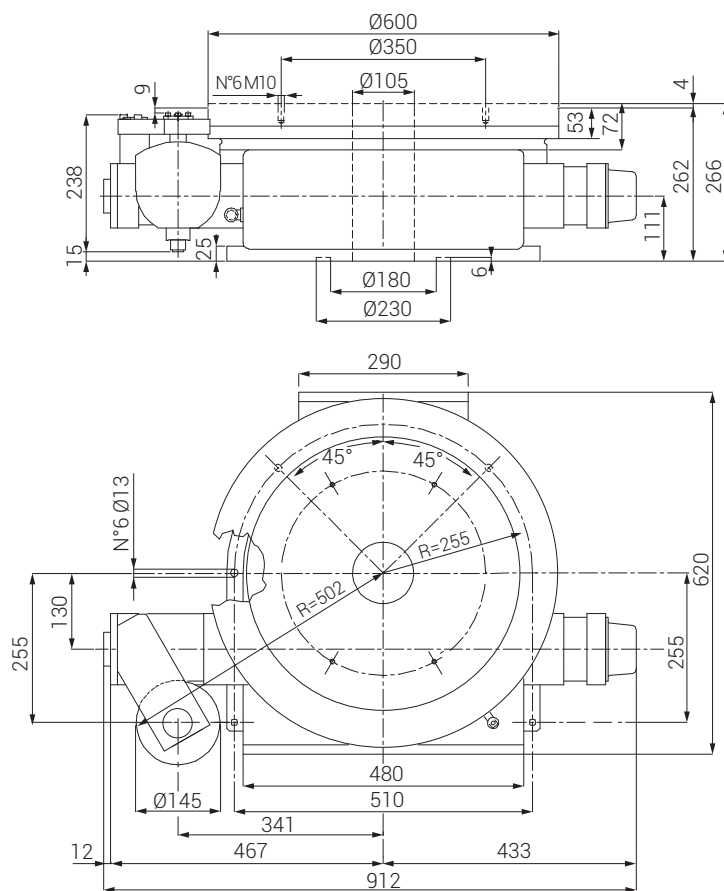

CARACTERÍSTICAS / CARATTERISTICHE

Precisión Angular Precisione angolare	Sobre diámetro del plato Sul diametro tavola	Precisión de Planitud Planarità tavola	Precisión de Centraje Precisione centraggio	Presión de Trabajo Pressione d'esercizio	Fuerza de bloqueo Forza di bloccaggio	Impulso rotativo Coppia in rotazione
+/- 10 Arc sec	+/- 0,015 mm	0,03 mm	0,03 mm	6 Bar	35400 N	350 Nm

FUERZAS DE MECANIZADO / FORZE DI LAVORO

Carga max. Estática axial Max. spinta assiale	Max. presión Tangencial Max. forza tangenziale	Max. momento volteo Max. coppia ribaltante
30 kN	2000 Nm	8000 Nm

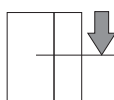
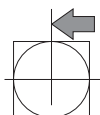
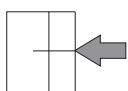

CARGA MAX. / CARICHI MAX. TRASPORTABILI

Carga max. Axis Horizontal Ad asse orizzontale	Momento max. de inercia Momento di inerzia max.
900 Kg	100 kgm ²

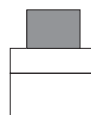

Platos divisores Tavole rotanti



PESO

750Kg

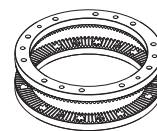

EJE VERTICAL
ASSE VERTICALE

SISTEMA DE DIVISIÓN HIRTH
DIVISIONI CON CORONA HIRTH
Z120

TA 700 /Z120

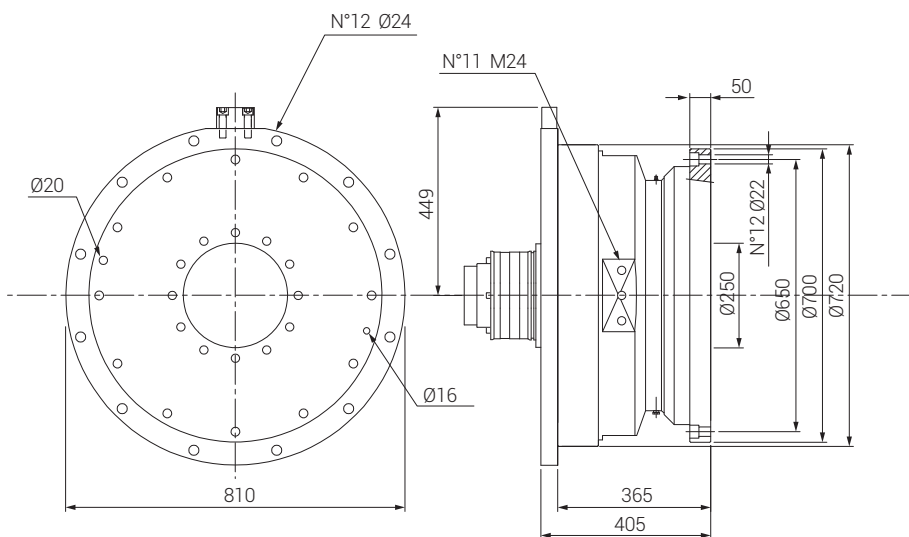

CARACTERÍSTICAS / CARATTERISTICHE

Precisión Angular Precisione angolare	Sobre diámetro del plato Sul diametro tavola	Precisión de Planitud Planarità tavola	Precisión de Centraje Precisione centraggio	Bloqueo hidráulico Bloccaggio idraulico	Fuerza de bloqueo Forza di bloccaggio	Impulso rotativo Coppia in rotazione
+/- 5 Arc sec	+/- 0,008 mm	0,02 mm	0,03 mm	20 Bar	70000 N	16000 Nm

FUERZAS DE MECANIZADO / FORZE DI LAVORO

Carga max. Estática axial Max. spinta assiale	Max. presión Tangencial Max. forza tangenziale	Max. momento volteo Max. coppia ribaltante
105 kN	11000 Nm	18000 Nm

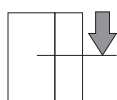
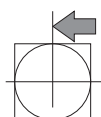
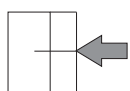

CARGA MAX. / CARICHI MAX. TRASPORTABILI

Carga max. Axis Horizontal Ad asse verticale	Momento max. de inercia Momento di inerzia max.
2000 Kg	600 kgm ²

